

PROMAKER[®]



WARRANTY X2 YEARS
FREE SERVICE X2 YEARS
TRIAL PERIOD X2 MONTHS

English: 2 | Español: 16

1/4" Sheet Grip Sander 180W
User's Manual
Model No.: PRO-LO180

SAFETY GUIDELINES DEFINITIONS

It is important for you to read and understand this manual. The information it contains relates to protecting YOUR SAFETY and PREVENTING PROBLEMS. The symbols below are used to help you recognize this information.

⚠ DANGER: Indicates an imminently hazardous situation which, if not avoided, will result in death or serious injury.

⚠ WARNING: Indicates a potentially hazardous situation which, if not avoided, could result in death or serious injury.

⚠ CAUTION: Indicates a potentially hazardous situation which, if not avoided, may result in minor or moderate injury.

⚠ NOTICE: Used without the safety alert symbol indicates potentially failure to do so can result in property damage.

GENERAL POWER TOOL SAFETY WARNINGS

⚠ WARNING: Read all safety warnings and all instructions. Failure to follow the warnings and instructions may result in electric shock, fire and/or serious injury.

SAVE ALL WARNINGS AND INSTRUCTIONS.

- The term “power tool” in the warnings refers to your mains-operated (corded) power tool or battery-operated (cordless) power tool.

1) WORK AREA SAFETY

a) Keep work area clean and well lit. Cluttered or dark areas invite accidents.

b) Do not operate power tools in explosive atmospheres, such as in the presence of flammable liquids, gases or dust. Power tools create sparks which may ignite the dust or fumes.

c) Keep children and bystanders away while operating a power tool. Distractions can cause you to lose control.

2) ELECTRICAL SAFETY

a) Power tool plugs must match the outlet. Never modify the plug in any way. Do not use any adapter plugs with earthed (grounded) power tools. Unmodified plugs and matching outlets will reduce risk of electric shock.

b) Avoid body contact with earthed or grounded surfaces such as pipes, radiators, ranges and refrigerators. There is an increased risk of electric shock if your body is earthed or grounded.

c) Do not expose power tools to rain or wet conditions. Water entering a power tool will increase the risk of electric shock.

d) Do not abuse the cord. Never use the cord for carrying, pulling or unplugging the power tool. Keep cord away from heat, oil, sharp edges or moving parts. Damaged or entangled cords increase the risk of electric shock.

e) When operating a power tool outdoors, use an extension cord suitable for outdoor use. Use of a cord suitable for outdoor use reduces the risk of electric shock.

f) If operating a power tool in a damp location is unavoidable, use a ground fault circuit interrupter (GFCI) protected supply. Use of a GFCI reduces the risk of electric shock.

3) PERSONAL SAFETY

a) Stay alert, watch what you are doing and use common sense when operating a power tool. Do not use a power tool while you are tired or under the influence of drugs, alcohol or medication. A moment of inattention while operating power tools may result in serious personal injury.

b) Use personal protective equipment. Always wear eye protection. Protective equipment

such as dust mask, nonskid safety shoes, hard hat, or hearing protection used for appropriate conditions will reduce personal injuries.

c) Prevent unintentional starting. Ensure the switch is in the off position before connecting to power source and/ or battery pack, picking up or carrying the tool. Carrying power tools with your finger on the switch or energizing power tools that have the switch on invites accidents.

d) Remove any adjusting key or wrench before turning the power tool on. A wrench or a key left attached to a rotating part of the power tool may result in personal injury.

e) Do not overreach. Keep proper footing and balance at all times. This enables better control of the power tool in unexpected situations.

f) Dress properly. Do not wear loose clothing or jewelry. Keep your hair, clothing and gloves away from moving parts. Loose clothes, jewelry or long hair can be caught in moving parts.

g) If devices are provided for the connection of dust extraction and collection facilities, ensure these are connected and properly used. Use of dust collection can reduce dust-related hazards.

4) POWER TOOL USE AND CARE

a) Do not force the power tool. Use the correct power tool for your application. The correct power tool will do the job better and safer at the rate for which it was designed.

b) Do not use the power tool if the switch does not turn it on and off. Any power tool that cannot be controlled with the switch is dangerous and must be repaired.

c) Disconnect the plug from the power source and/or the battery pack from the power tool before making any adjustments, changing accessories, or storing power tools.

Such preventive safety measures reduce the risk of starting the power tool accidentally.

d) Store idle power tools out of the reach of children and do not allow persons unfamiliar with the power tool or these instructions to operate the power tool. Power tools are dangerous in the hands of untrained users.

e) Maintain power tools. Check for misalignment or binding of moving parts, breakage of parts and any other condition that may affect the power tool's operation. If damaged, have the power tool repaired before use. Many accidents are caused by poorly maintained power tools.

f) Keep cutting tools sharp and clean. Properly maintained cutting tools with sharp cutting edges are less likely to bind and are easier to control.

g) Use the power tool, accessories and tool bits, etc. in accordance with these instructions, taking into account the working conditions and the work to be performed. Use of the power tool for operations different from those intended could result in a hazardous situation.

5) SERVICE

Have your power tool serviced by a qualified repair person using only identical replacement parts. This will ensure that the safety of the power tool is maintained.

SPECIFIC SAFETY RULES

⚠️ WARNING: ALWAYS use safety glasses. Everyday eye glasses are NOT safety glasses. Also use face or dust mask if operation is dusty. ALWAYS WEAR CERTIFIED SAFETY EQUIPMENT:

- ANSI Z87.1 eye protection (CAN/CSA Z94.3)
- ANSI S12.6 (S3.19) hearing protection
- NIOSH/OSHA/MSHA respiratory protection
- **Sanding of lead-based paint is**

not recommended. See **Sanding Lead Based Paint** for additional information before sanding paint.

- Clean your tool out periodically.

⚠️WARNING: Some dust created by power sanding, sawing, grinding, drilling, and other construction activities contains chemicals known to the State of California to cause cancer, birth defects or other reproductive harm. Some examples of these chemicals are:

- lead from lead-based paints,
- crystalline silica from bricks and cement and other masonry products, and
- arsenic and chromium from chemically-treated lumber.









Your risk from these exposures varies, depending on how often you do this type of work. To reduce your exposure to these chemicals: work in a well ventilated area, and work with approved safety equipment, such as those dust masks that are specially designed to filter out microscopic particles.

- **Avoid prolonged contact with dust from power sanding, sawing, grinding, drilling, and other construction activities. Wear protective clothing and wash exposed areas with soap and water.** Allowing dust to get into your mouth, eyes, or lay on the skin

may promote absorption of harmful chemicals.

SYMBOLS

The label on your tool may include the following symbols. The symbols and their definitions are as follows:

V	Volts
A	Amperes
Hz	Hertz
W	Watts
min	minutes
~or AC	alternating current
==or DC	direct current
<i>n</i> ₀	no load speed
	Class I Construction (grounded)
	Earthing terminal
	Class II Construction (double insulated)
	Safety alert symbol
/Min or rpm	Revolutions or reciprocation per minute
	Read instruction manual before use
	Use proper respiratory protection
	Use proper eye protection
	Use proper hearing protection

When using an extension cord, be sure to use one heavy enough to carry the current your product will draw. An undersized cord will cause a drop in line voltage resulting in loss of power and overheating. The following table shows the correct size to use depending on cord length and nameplate ampere rating. If in doubt, use the next heavier gage. The smaller the gage number, the heavier the cord.

Volts	Minimum Gage for Cord Sets				
	Total Length of Cord in Feet				
120V	0-25	26-50	51-100	101-150	
		(0-7,6m)	(7,6-15,2m)	(15,2-30,4m)	(30,4-45,7m)
Ampere Rating					
More Than	Not more Than	American Wire Gage			
0	-6	18	16	16	14

5. Sandpaper clamp
6. Sandpaper clamping lever
7. Backing pad
8. Cooling vents
9. Sandpaper hole punch
10. Sandpaper

⚠ SAFETY WARNINGS AND INSTRUCTIONS: SANDERS

• **ALWAYS USE PROPER EYE AND RESPIRATORY PROTECTION.**

• Clean your tool out periodically.

• Do not operate the unit without the dust collection bag assembled to the unit.

• Empty dust bag frequently, especially when sanding resin coated surfaces such as polyurethane, varnish, shellac, etc. Dispose of coated dust particles according to the finish manufacturer's guidelines, or place in a metal can with a tight-fitting metal lid. Remove coated dust particles from the premises daily. The accumulation of fine sanding dust particles may self ignite and cause fire.

⚠ OTHER IMPORTANT SAFETY WARNINGS AND INSTRUCTIONS

SANDING

SANDING LEAD BASED PAINT

Sanding of lead based paint is

Functional Description

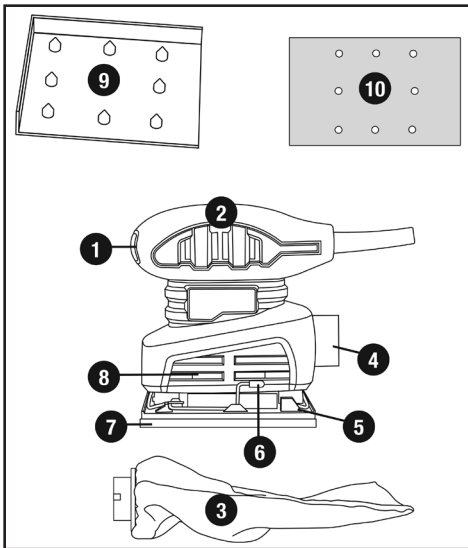

1. On/off switch
2. Palm grip
3. Dust bag assembly
4. Dust chute

NOT RECOMMENDED due to the difficulty of controlling the contaminated dust. The greatest danger of lead poisoning is to children and pregnant women.

Since it is difficult to identify whether or not a paint contains lead without a chemical analysis, we recommend the following precautions when sanding any paint:

PERSONAL SAFETY

- No children or pregnant women should enter the work area where the paint sanding is being done until all clean up is completed.

- A dust mask or respirator should be worn by all persons entering the work area. The filter should be replaced daily or whenever the wearer has difficulty breathing.

- **NOTE:** Only those dust masks suitable for working with lead paint dust and fumes should be used. Ordinary painting masks do not offer this protection. See your local hardware dealer for the proper (NIOSH approved) mask.

- **NO EATING, DRINKING or SMOKING** should be done in the work area to prevent ingesting contaminated paint particles. Workers should wash and clean up **BEFORE** eating, drinking or smoking. Articles of food, drink, or smoking should not be left in the work area where dust would settle on them.

ENVIRONMENTAL SAFETY

- Paint should be removed in such a manner as to minimize the amount of dust generated.

- Areas where paint removal is occurring should be sealed with plastic sheeting of 4 mils thickness.

- Sanding should be done in a manner to reduce tracking of paint dust outside the work area.

CLEANING AND DISPOSAL

- All surfaces in the work area should be vacuumed and thoroughly cleaned daily for the duration of the sanding project. Vacuum filter bags should be changed frequently.

- Plastic drop cloths should be gathered up and disposed of along with any dust chips or other removal debris. They should be placed in sealed refuse receptacles and disposed of through regular trash pick-up procedures. During clean up, children and pregnant women should be kept away from the immediate work area.

- All toys, washable furniture and utensils used by children should be washed thoroughly before being used again.

MOTOR

Be sure your power supply agrees

with nameplate marking. 120 Volts AC only means your tool will operate on standard 60 Hz household power. Do not operate AC tools on DC. A rating of 120 volts AC/DC means that you tool will operate on standard 60 Hz AC or DC power. This information is printed on the nameplate. Lower voltage will cause loss of power and can result in over-heating. All PROMAKER® tools are factory-tested; if this tool does not operate, check the power supply

ASSEMBLY

⚠ CAUTION: To reduce the risk of injury, turn off and unplug the tool before making any adjustments or removing or installing attachments or accessories.

INSTALLING THE DUST BAG ASSEMBLY

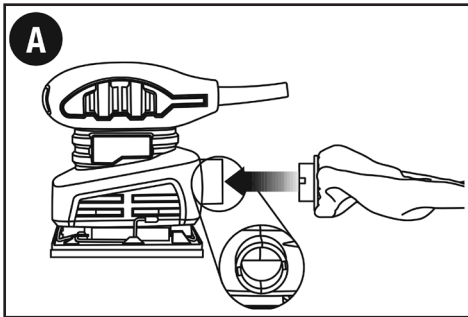

1. Insert the dust bag assembly (3) into the dust chute (4) (Fig. A).

NOTE: Make sure the assembly tabs insert into the matching slots in the dust chute.

2. Rotate the dust bag assembly **CLOCKWISE** approximately 15° to lock it into place.

NOTE: Remove and clean the dust bag assembly periodically to remove accumulated dust from the dust bag.

REMOVING & CLEANING THE DUST BAG

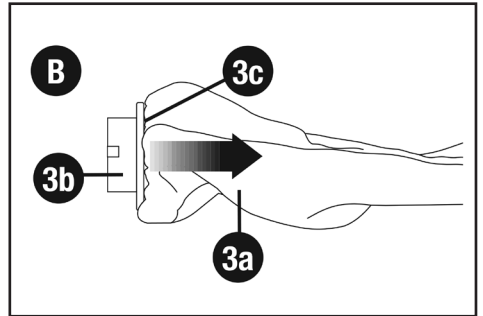

1. Remove dust bag assembly (3) by rotating the dust bag assembly approximately 15° counter-clockwise and pulling it out of the dust chute.

2. Remove the dust bag (3a) from the dust bag support (3b) by opening the elasticized end of the dust bag (3c) and sliding it off the dust bag support (Fig. B).

3. Carefully shake the dust bag with the elasticized opening pointing downward to remove the sanding dust.

NOTE: It is best to perform this function outdoors over a trash can to

prevent sanding dust from escaping into the work area.

4. Once the sanding dust is removed from the dust bag, reinstall the dust bag onto the dust bag support.

5. Reinstall the dust bag assembly into the dust chute as noted above.

INSTALLING SANDPAPER

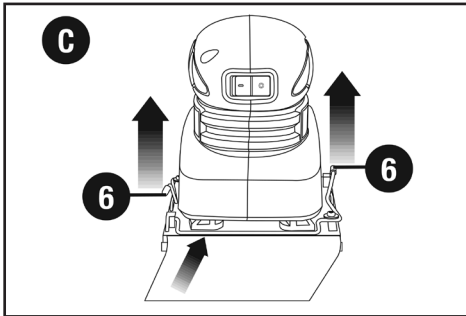

⚠WARNING: Unplug the sander from the power source before installing or changing the sandpaper.

1. Lift up and outward on the front and rear sandpaper clamp levers (6) at the front and rear of the backing pad (7) (Fig. C).

2. Insert one end of the ¼ sheet sandpaper (10) with grit side up into the open front sandpaper clamp (5), making sure it is aligned with the backing pad. Lift the sandpaper clamp lever up and inward to lock the sandpaper into the clamp.

3. Wrap the sandpaper sheet around

the backing pad and insert it into the open rear sandpaper clamp (Fig. 4).

NOTE: Make sure the sandpaper is pulled tight over the backing pad for proper sanding operation.

4. Lift the sandpaper clamp lever up and inward to lock the sandpaper into the clamp.

PUNCHING HOLES IN SANDPAPER

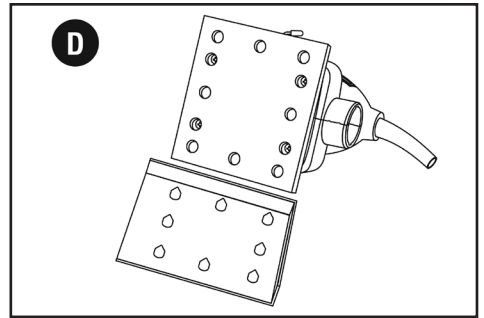

The sandpaper must have 8 holes punched in it to allow the sanding dust to escape from the working surface. The pattern of these holes must match the hole pattern on the sanding pad. If the sandpaper you are using does not have the holes punched, use the hole punch supplied with the tool to pierce the sandpaper in the correct locations.

1. Install the sandpaper as shown in Fig. C.

2. Place the hole punch (9) on a sturdy flat surface (Fig. D).

3. Align the corner of the sanding pad (10) with the corner of the hole punch. This will ensure the holes are punched in the correct location.

4. When the sanding pad is correctly aligned on the hole punch, press the sanding pad firmly onto the hole punch.

NOTE: The sharp pegs in the hole punch will pierce the sandpaper in the correct location.

OPERATING INSTRUCTIONS

⚠WARNING: To reduce the risk of injury, let the tool work at its own pace. Do not overload.

⚠WARNING: Shock hazard. Under no circumstances should this product be used near water.

⚠WARNING: Always wear safety goggles or safety glasses with side shields when operating your sander. Failure to do so could result in foreign objects being thrown into your eyes resulting in possible serious eye damage.

Always wear an appropriate dust mask and hearing protection when using your sander.

ON/OFF SWITCH

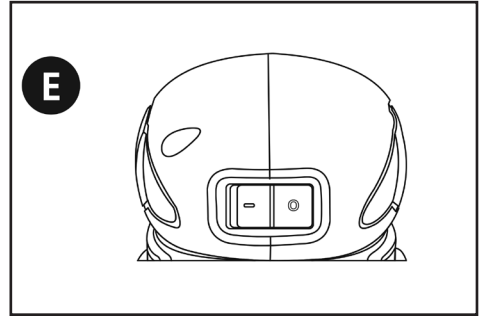

To turn the switch ON, press the button marked on the ON/OFF switch (1) (Fig. E).

To turn the switch OFF, press the button marked on the ON/OFF switch (2).

SANDING

Clamp or otherwise secure your workpiece to prevent it from moving under the sander while being sanded.

⚠WARNING: An unsecured workpiece could be thrown toward the operator causing injury.

Place the sander on the workpiece so that the complete sandpaper surface is in contact with the workpiece. Turn the sander ON as described above. Move the sander slowly over workpiece making successive passes in parallel lines, circles, or crosswise movements.

Because the orbital motion of the sanding pad moves in tiny circles, it is not necessary to move the sander with the grain or in the same direction for successive passes.

Upon completion of the sanding operation, turn the sander OFF by pressing on the opposite side of the ON/OFF switch. Wait until the sanding pad comes to a complete stop before removing it from the workpiece.

⚠WARNING: Your sander should only be turned ON when the entire surface of the sanding pad is in contact with the workpiece. Failure to follow this sanding procedure could result in loose sandpaper which could result in possible injury.

NOTE: Hold the sander using the grip on top of the sander. Be careful NOT to cover the motor cooling vents with your hand. Motor damage may occur from over heating if the cooling vents are covered.

DO NOT FORCE THE SANDER.

The weight of the sander usually provides adequate pressure. Let the sander and the sandpaper do the work. Applying added pressure will slow the motor, increase the wear on the sandpaper and greatly reduce the sander speed.

Motor damage may occur if excessive downward pressure is applied. It will also create an inferior finish on sanded work. Any finish or resin on wood will soften from the frictional heat, causing the sandpaper to become clogged very quickly. Do not sand in one spot too long as the sander's rapid action may remove too much material, making the surface uneven.

Extended periods of sanding may tend to overheat the motor. If this occurs, turn sander OFF, wait until the sanding pad comes to a complete stop and remove it from the workpiece. Check to make sure your hand has not been covering the cooling vents. Let the motor cool before continuing the sanding

operation.

TROUBLESHOOTING

PROBLEM	POSSIBLE CAUSE	POSSIBLE SOLUTION
Until will not start	• Cord not plugged in.	• Plug tool into a working outlet.
	• Circuit fuse is blown.	• Replace circuit fuse. (If the product repeatedly causes the circuit fuse to blow, discontinue use immediately and have it serviced at a PROMAKER® service center or authorized servicer.)
	• Circuit breaker is tripped.	• Reset circuit breaker. (If the product repeatedly causes the circuit breaker to trip, discontinue use immediately and have it serviced at a PROMAKER® service center or authorized servicer.)
	• Cord or switch is damaged.	• Have cord or switch replaced at PROMAKER® Service Center or Authorized Servicer

identical replacement parts.

ACCESSORIES

⚠WARNING: Since accessories, other than those offered by PROMAKER®, have not been tested with this product, use of such accessories with this tool could be hazardous. To reduce the risk of injury, only PROMAKER® recommended accessories should be used with this product. A complete line of accessories is available from your PROMAKER® Service Center or a PROMAKER® Authorized Warranty Service Center. Please visit our Web Site www.promakertools.com for a catalog or for the name of your nearest supplier.

MAINTENANCE

Use only mild soap and damp cloth to clean the tool. Never let any liquid get inside the tool; never immerse any part of the tool into a liquid.

IMPORTANT: To assure product SAFETY and RELIABILITY, repairs, maintenance and adjustment (other than those listed in this manual) should be performed by authorized service centers or other qualified service personnel, always using

WARRANTY

1. **PROMAKER®**, through its **PX2** warranty for power tools, has the following characteristics:

- It covers the products for **2 years** from the date of purchase against any defect in its operation, for faults in the materials or labor used in its manufacture.
- Provides **2 years** of free maintenance service and labor for replacement of consumables.
- Provides a trial period of **2 months** where you can exchange the tool for a higher capacity one if the original does not meet your requirement, by paying the difference in price.
- All the attributes offered by the warranty are valid presenting the original purchase invoice.

2. For warranty service, please contact the present the warranty card and the original invoice for the warranty service.

3. This Warranty **DOES NOT** applies for:

- Transportation damages after sales.
- Services not provided by our authorized service centers.
- Accessories and spare parts, if any, provided in the package.
- Damage resulted from commercial or industrial use, as this product is intended for DIY use only.
-

EC DECLARATION OF CONFORMITY

We hereby declare that the machine described below complies with the relevant basic safety Directives, both in its basic design and construction as well as in the version put into circulation by us. This declaration shall cease to be valid if the machine is modified without our prior approval.

Product: 1/4"Sheet Grip Sander 180W

Type: PRO-LO180



www.promakertools.com

PROMAKER®



SISTEMA DE GARANTÍA

PX2

GARANTÍA X2 AÑOS
SERVICIO GRATUITO X2 AÑOS
PERIODO DE PRUEBA X2 MESES

Lijadora de Palma de 1/4" Hoja 180W
Manual del Usuario
Modelo No.: PRO-LO180

PAUTAS DE SEGURIDAD/ DEFINICIONES

Es importante que lea y comprenda este manual. La información que contiene se relaciona con la protección de SU SEGURIDAD y la PREVENCIÓN DE PROBLEMAS. Los símbolos que siguen se utilizan para ayudarlo a reconocer esta información.

⚠ PELIGRO: indica una situación de peligro inminente que, si no se evita, provocará la muerte o lesiones graves.

⚠ ADVERTENCIA: indica una situación de peligro potencial que, si no se evita, provocará la muerte o lesiones graves.

⚠ PRECAUCIÓN: indica una situación de peligro potencial que, si no se evita, provocará lesiones leves o moderadas.

⚠ PRECAUCIÓN: utilizado sin el símbolo de alerta de seguridad indica una situación de peligro potencial que, si no se evita, puede provocar daños en la propiedad.

ADVERTENCIAS GENERALES DE SEGURIDAD PARA HERRAMIENTAS ELÉCTRICAS

⚠ ADVERTENCIA: Lea todas las advertencias de seguridad e instrucciones. El incumplimiento de las advertencias e instrucciones

puede provocar descargas eléctricas, incendios o lesiones graves

CONSERVE TODAS LAS ADVERTENCIAS E INSTRUCCIONES PARA FUTURAS CONSULTAS.

El término “herramienta eléctrica” incluido en las advertencias hace referencia a las herramientas eléctricas operadas con corriente (con cable eléctrico) o a las herramientas eléctricas operadas con baterías (inalámbricas).

1) SEGURIDAD EN EL ÁREA DE TRABAJO

a) Mantenga el área de trabajo limpia y bien iluminada. Las áreas abarrotadas y oscuras propician accidentes.

b) No opere herramientas eléctricas en atmósferas explosivas, como ambientes donde se encuentran líquidos, gases o polvo inflamables. Las herramientas eléctricas originan chispas que pueden encender el polvo o los vapores.

c) Mantenga a los niños y espectadores alejados de la herramienta eléctrica en funcionamiento. Las distracciones pueden provocar la pérdida de control.

2) SEGURIDAD ELÉCTRICA

a) Los enchufes de la herramienta eléctrica deben adaptarse al tomacorriente. Nunca modifique el enchufe de ninguna manera. No utilice ningún enchufe adaptador con herramientas eléctricas con conexión a tierra. Los enchufes no modificados y que se adaptan a los tomacorrientes reducirán el riesgo de descarga eléctrica.

b) Evite el contacto corporal con superficies puestas a tierra, como por ejemplo tuberías, radiadores, estufas y refrigeradores. Existe mayor riesgo de descarga eléctrica si su cuerpo está puesto a tierra.

c) No exponga las herramientas eléctricas a la lluvia o a condiciones de humedad. Si ingresa agua a una herramienta eléctrica, aumentará el riesgo de descarga eléctrica.

d) No maltrate al cable. Nunca utilice el cable para transportar, tirar o desenchufar la herramienta eléctrica. Mantenga el cable lejos del calor, aceite, bordes afilados o piezas móviles. Los cables dañados o enredados aumentan el riesgo de descarga eléctrica.

e) Al operar una herramienta eléctrica en el exterior, utilice un cable prolongador adecuado para tal uso. Utilice un cable adecuado para uso en exteriores a

fin de reducir el riesgo de descarga eléctrica.

f) Si el uso de una herramienta eléctrica en un lugar húmedo es imposible de evitar, utilice un suministro protegido con un interruptor de circuito por falla a tierra (GFCI). El uso de un GFCI reduce el riesgo de descargas eléctricas.

3) SEGURIDAD PERSONAL

a) Permanezca alerta, controle lo que está haciendo y utilice el sentido común cuando emplee una herramienta eléctrica. No utilice una herramienta eléctrica si está cansado o bajo el efecto de drogas, alcohol o medicamentos. Un momento de descuido mientras se opera una herramienta eléctrica puede provocar lesiones personales graves.

b) Utilice equipos de protección personal. Siempre utilice protección para los ojos. En las condiciones adecuadas, el uso de equipos de protección, como máscaras para polvo, calzado de seguridad antideslizante, cascos o protección auditiva, reducirá las lesiones personales.

c) Evite el encendido por accidente. Asegúrese de que el interruptor esté en la posición de apagado antes de conectarlo a la fuente de energía o paquete

de baterías, o antes de levantar o transportar la herramienta. Transportar herramientas eléctricas con el dedo apoyado en el interruptor o enchufar herramientas eléctricas con el interruptor en la posición de encendido puede propiciar accidentes.

d) Retire las llaves de ajuste o llaves de tuercas antes de encender la herramienta eléctrica. Una llave de tuercas o una llave de ajuste que se deje conectada a una pieza giratoria de la herramienta eléctrica pueden provocar lesiones personales.

e) No se extralimite. Conserve el equilibrio adecuado y manténgase parado correctamente en todo momento. Esto permite un mejor control de la herramienta eléctrica en situaciones inesperadas.

f) Use la vestimenta adecuada. No use ropas holgadas ni joyas. Mantenga el cabello, la ropa y los guantes alejados de las piezas en movimiento. Las ropas holgadas, las joyas o el cabello largo pueden quedar atrapados en las piezas en movimiento.

g) Si se suministran dispositivos para la conexión de accesorios con fines de recolección y extracción de polvo, asegúrese de que estén conectados y que se utilicen correctamente. El uso de dispositivos de recolección de

polvo puede reducir los peligros relacionados con el polvo.

4) USO Y MANTENIMIENTO DE LA HERRAMIENTA ELÉCTRICA

a) No fuerce la herramienta eléctrica. Utilice la herramienta eléctrica correcta para el trabajo que realizará. La herramienta eléctrica correcta hará el trabajo mejor y más seguro a la velocidad para la que fue diseñada.

b) No utilice la herramienta eléctrica si no puede encenderla o apagarla con el interruptor. Toda herramienta eléctrica que no puede ser controlada mediante el interruptor es peligrosa y debe ser reparada.

c) Desconecte el enchufe de la fuente de energía y/o el paquete de baterías de la herramienta eléctrica antes de realizar ajustes, cambiar accesorios o almacenar herramientas eléctricas. Estas medidas de seguridad preventivas reducen el riesgo de encender la herramienta eléctrica en forma accidental.

d) Guarde las herramientas eléctricas que no están en uso fuera del alcance de los niños y no permita que otras personas no familiarizadas con ella o con estas instrucciones operen la herramienta. Las herramientas eléctricas son peligrosas en las

manos de usuarios no entrenados.

e) Mantenimiento de las herramientas eléctricas. Controle que no haya piezas móviles mal alineadas o trabadas, piezas rotas y toda otra situación que pueda afectar el funcionamiento de las herramientas eléctricas. Si encuentra daños, haga reparar la herramienta eléctrica antes de utilizarla. Se producen muchos accidentes a causa de las herramientas eléctricas que carecen de un mantenimiento adecuado.

f) Mantenga las herramientas de corte afiladas y limpias. Las herramientas de corte con mantenimiento adecuado y con los bordes de corte afilados son menos propensas a trabarse y son más fáciles de controlar.

g) Utilice la herramienta eléctrica, los accesorios y las brocas de la herramienta, etc. de acuerdo con estas instrucciones y teniendo en cuenta las condiciones de trabajo y el trabajo que debe realizarse. El uso de la herramienta eléctrica para operaciones diferentes de aquéllas para las que fue diseñada podría originar una situación peligrosa.

5) MANTENIMIENTO

Haga que una persona de reparaciones calificada realice el mantenimiento de su herramienta eléctrica y utilice piezas de

reemplazo idénticas solamente. Esto garantizará la seguridad de la herramienta eléctrica.

NORMAS DE SEGURIDAD ESPECÍFICAS

⚠️ ADVERTENCIA: USE SIEMPRE LENTES DE SEGURIDAD. Los anteojos de uso diario NO son lentes de seguridad. Utilice también máscaras faciales o para polvo si el corte produce polvillo. **UTILICE SIEMPRE EQUIPOS DE SEGURIDAD CERTIFICADOS:**

- Protección auditiva según la norma ANSI S12.6 (S3.19)
- Protección ocular según la norma ANSI Z87.1(CAN/CSA Z94.3)
- Protección respiratoria según las normas NIOSH/OSHA/MSHA

No se recomienda poner pintura a base de plomo. Ver la pintura a base de línea de pelado para obtener información adicional antes de poner la pintura.

Limpie su herramienta periódicamente.

⚠️ ADVERTENCIA: parte del polvo producido por las herramientas eléctricas al lijar, aserrar, esmerilar, taladrar y realizar otras actividades de la construcción, contiene productos químicos reconocidos por el Estado de California como causantes de cáncer, defectos de nacimiento u otros problemas reproductivos. Algunos de estos

productos químicos son:

- el plomo de las pinturas de base plomo.
- la sílice cristalina de ladrillos, el cemento y otros productos de mampostería.
- el arsénico y el cromo de la madera con tratamiento químico.











El riesgo derivado de estas exposiciones varía según la frecuencia con la que se realice este tipo de trabajo. Para reducir la exposición a estos productos químicos: trabaje en áreas bien ventiladas y trabaje con equipos de seguridad aprobados, como las máscaras para polvo especialmente diseñadas para filtrar las partículas microscópicas.

• Evite el contacto prolongado con el polvo proveniente del lijado, aserrado, amolado y taladrado eléctrico y otras actividades de construcción. Use vestimenta protectora y lave todas las áreas expuestas con agua y jabón. De entrar polvo en sus ojos, boca, o que este permanezca sobre su piel puede promover la absorción de químicos dañinos.

SÍMBOLOS

La etiqueta de su herramienta puede incluir los siguientes símbolos. Los símbolos y sus definiciones son los siguientes:

V	Voltios
A	Amperios
Hz	Hertz

W	Vatios
min	Minutos
	Corriente alterna
	Corriente directa
n_0	No velocidad sin carga
	Construcción Clase I (mis à la terre)
	Terminal a tierra
	Construcción de clase II
	Símbolo de alerta
RPM o .../ min	Revoluciones o minuto seguridad
	Lea el manual de instrucciones antes del uso
	Use protección adecuada para las vías respiratorias
	Use protección adecuada para los ojos
	Use protección adecuada para los oídos

Quando use una extensión, asegúrese de usar uno de un calibre suficiente como para cargar con la corriente que requerirá su producto. Una extensión de menor calibre causará una caída en el voltaje de la línea lo que resultará en pérdida de potencia y sobrecalentamiento. El siguiente cuadro muestra el tamaño correcto a utilizar, dependiendo

del largo del cable y el amperaje nominal. En caso de duda, utilice el de mayor calibre. Mientras menor el número del calibre, mayor la capacidad del cable.

Calibre mínimo para cables de extensión		Longitud total del cable en pies			
Volts		0-25	26-50	51-100	101-150
120V		(0-7,6m)	(7,6-15,2m)	(15,2-30,4m)	(30,4-45,7m)
Amperaje					
Más de	No más de			American Wire Gage	
0 - 6	18	16	16	16	14

Descripción funcional

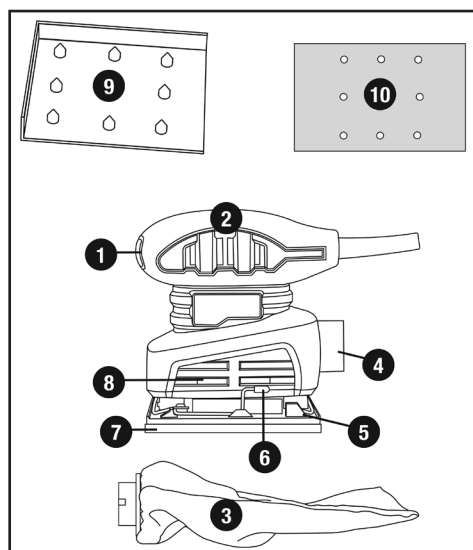

1. Interruptor de encendido/apagado
2. Agarre para la palma
3. Ensamblaje de la bolsa para polvo
4. Conducto para polvo
5. Abrazadera para papel de lija
6. Palanca de abrazadera para papel de lija
7. Almohadilla de respaldo
8. Ventilaciones de enfriamiento
9. Perforadora para papel de lija
10. Papel de lija

⚠️ ADVERTENCIAS E INSTRUCCIONES DE SEGURIDAD: LIJADORAS

• **UTILICE SIEMPRE PROTECCIÓN RESPIRATORIA Y VISUAL ADECUADA.**

• Limpie su herramienta periódicamente.

• No haga funcionar la unidad sin la bolsa de recolección de polvo.

• **Vacíe la bolsa con frecuencia, especialmente cuando lije superficies recubiertas de resinas tales como poliuretano, barniz, laca, etc.** Deseche las partículas de polvo recubiertas de acuerdo con las instrucciones del fabricante acabado, o lugar en una lata de metal con una tapa de metal hermética. Retire las partículas de polvo recubiertas del trabajo diario. La acumulación de partículas de polvo de lija fina pueden encenderse y provocar el incendio.

⚠️ OTRAS ADVERTENCIAS E INSTRUCCIONES DE SEGURIDAD IMPORTANTES

LIJADO

PINTURAS CON BASE DE PLOMO

El lijado de pinturas con base de plomo **NO SE RECOMIENDA** debido a la dificultad de control del polvo contaminado. El envenenamiento por plomo es más peligroso para niños y mujeres embarazadas. Ya que es difícil identificar si una pintura contiene plomo o no, sin antes hacer un análisis químico, le recomendamos que se tomen las siguientes precauciones cuando lije cualquier pintura:

SEGURIDAD PERSONAL

- No permita que entren al área de trabajo niños ni mujeres embarazadas cuando lije pintura hasta que haya terminado de asear el lugar.

- Se recomienda el uso de máscaras o respiradores para todas las personas que entren al área de trabajo. El filtro se debe reemplazar diariamente o cuando el usuario tenga dificultad para respirar.

- **NOTA:** Sólo deben utilizarse mascararas adecuadas para trabajo con polvo y vapores de pintura. Las mascararas ordinarias para pintura no ofrecen esta protección. Vea a su distribuidor de herramienta local para conseguir la máscara adecuada.

- **NO COMA, BEBA O FUME** en la zona de trabajo para evitar ingerir partículas de pintura contaminadas. Los usuarios deberán lavarse y limpiarse ANTES de comer, beber o fumar. No deben dejarse artículos para comer beber o fumar en el área de trabajo donde el polvo se asentaría en ellos.

SEGURIDAD AMBIENTAL

- La pintura debe removerse de tal manera que se minimice la cantidad generada de polvo.

- Se deben sellar las áreas en que se remueve pintura con láminas de plástico de 4 mils. de espesor.

- El lijado debe hacerse en tal forma que se reduzca el desalojo de pintura fuera de la zona de trabajo.

LIMPIEZA Y DESECHO

- Todas las superficies en el área de trabajo deben ser aspiradas y limpiadas a conciencia diariamente

el tiempo que dure el proyecto de lijado. Las bolsas filtro de las aspiradoras deben cambiarse frecuentemente.

- Las láminas de plástico deben recogerse y desecharse con cualquier resto de pintura. Deben depositarse en envases sellados y deben desecharse a través de los procedimientos de recolección de basura normales. Durante la limpieza, niños y mujeres embarazadas deben permanecer alejados de la zona de trabajo inmediata.

- Todo tipo de juguetes, mobiliario lavable y utensilios usados por niños deben lavarse a conciencia antes de volver a utilizarse.

MOTOR

Asegúrese de que su alimentación eléctrica sea la requerida en la placa nominal. 120 voltios de corriente alterna sólo significa que su herramienta operará con la potencia doméstica estándar de 60 Hz. No opere herramientas de corriente alterna en corriente directa. Una especificación de 120 voltios AC/DC significa que su herramienta operará en 60 Hz estándar de potencia en corriente alterna o corriente directa. Esta información está impresa en la placa nominal. Un voltaje menor causará pérdida de potencia y puede resultar en sobrecalentamiento. Todas las herramientas PROMAKER® han sido probadas en la fábrica; si esta herramienta no funciona, revise la alimentación eléctrica.

ENSAMBLADO

⚠PRECAUCIÓN: Para reducir el riesgo de lesiones, apague y desenchufe la herramienta antes de realizar ajustes o de retirar o instalar aditamentos o accesorios.

INSTALACIÓN DEL ENSAMBLAJE DE LA BOLSA PARA POLVO

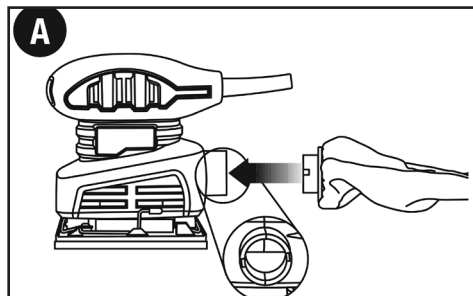

1. Inserte el ensamblaje de la bolsa para polvo (3) en el conducto para polvo (4) (Fig. A).

NOTA: Asegúrese de que las pestañas del ensamblaje se inserten en las ranuras correspondientes del conducto para polvo.

2. Gire el ensamblaje de la bolsa para polvo HACIA LA DERECHA aproximadamente 15 grados para bloquearlo en su lugar.

NOTA: Quite y limpie el ensamblaje de la bolsa para polvo periódicamente para eliminar de la bolsa el polvo acumulado.

EXTRACCIÓN Y LIMPIEZA DE LA BOLSA PARA POLVO

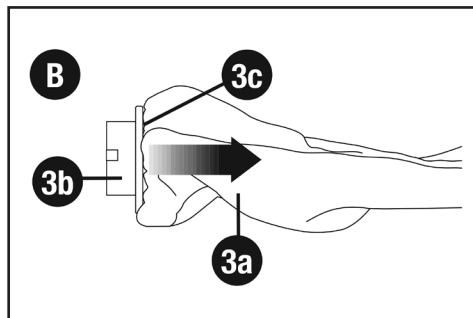

1. Quite el ensamblaje de la bolsa para polvo (3) girándolo

aproximadamente 15 grados hacia la izquierda y tirando de este fuera del conducto para polvo.

2. Quite la bolsa para polvo (3a) del soporte (3b) abriendo el extremo elástico (3c) de esta y deslizándolo fuera del soporte de la bolsa para polvo (Fig. B).

3. Sacuda cuidadosamente la bolsa para polvo con la abertura elástica apuntando hacia abajo para eliminar el polvo del lijado.

NOTA: Es mejor efectuar esta tarea al aire libre sobre un tarro de basura para evitar que el polvo del lijado escape hacia el área de trabajo.

4. Una vez eliminado el polvo del lijado de la bolsa para polvo, reinstale la bolsa sobre el soporte correspondiente.

5. Reinstale el ensamblaje de la bolsa para polvo en el conducto para polvo como se indicó anteriormente.

INSTALACIÓN DEL PAPEL DE LIJA

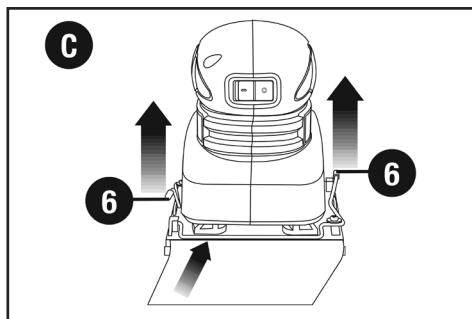

⚠️ ADVERTENCIA: Desenchufe la lijadora de la fuente de alimentación antes de instalar o cambiar el papel de lija.

1. Levante hacia arriba y hacia afuera las palancas de abrazadera delantera y trasera del papel de lija (6) en la parte frontal y posterior de la almohadilla de respaldo (7) (Fig. C).

2. Inserte un extremo del papel de lija de $\frac{1}{4}$ de hoja (10) con el grano hacia arriba en la abrazadera delantera para papel de lija (5) abierta, asegurándose de que esté alineada con la almohadilla de respaldo. Levante la abrazadera de papel de lija hacia arriba y hacia adentro para bloquear el papel en la abrazadera.

3. Con la hoja de papel de lija, envuelva la almohadilla de respaldo e insértela en la abrazadera trasera para papel de lija abierta (Fig. 4).

NOTA: Asegúrese de que el papel de lija esté tirante sobre la almohadilla de respaldo para un correcto funcionamiento del lijado.

4. Levante la abrazadera de papel de lija hacia arriba y hacia adentro para bloquear el papel en la abrazadera.

PERFORACIÓN DE ORIFICIOS EN EL PAPEL DE LIJA

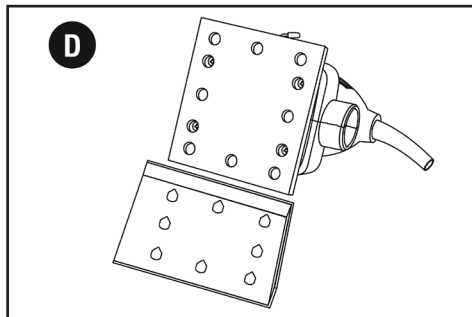

El papel de lija debe contar con 8 orificios perforados para permitir que el polvo del lijado escape de la

superficie de trabajo. El patrón de estos orificios debe coincidir con el patrón de orificios de la almohadilla de lijado. Si el papel de lija que usted utiliza no cuenta con los orificios perforados, utilice la perforadora provista con la herramienta para perforar el papel de lija en los lugares correctos.

1. Instale el papel de lija como se muestra en la Fig. C.

2. Coloque la perforadora (9) sobre una superficie firme y plana (Fig. D).

3. Alinee la esquina de la almohadilla de lijado (10) con la esquina de la perforadora. Esto asegurará que los orificios se perforen en el lugar correcto.

4. Cuando la almohadilla de lijado esté correctamente alineada con la perforadora, presione la almohadilla firmemente sobre la perforadora.

NOTA: Las clavijas afiladas de la perforadora atravesarán el papel de lija en el lugar correcto.

INSTRUCCIONES DE OPERACIÓN

⚠ADVERTENCIA: Para reducir el riesgo de lesiones, permita que la herramienta funcione a su propio ritmo. No la sobrecargue.

⚠ADVERTENCIA: Peligro de descarga eléctrica. Bajo ninguna circunstancia debe utilizarse este producto cerca del agua.

⚠ADVERTENCIA: Siempre use gafas de seguridad o anteojos de seguridad con protectores laterales

al utilizar la lijadora. Si no lo hace, el resultado puede ser que objetos extraños sean arrojados hacia sus ojos dando lugar a posibles daños oculares graves.

Siempre use una máscara adecuada para el polvo y protección para los oídos al utilizar la lijadora.

INTERRUPTOR DE ENCENDIDO/APAGADO

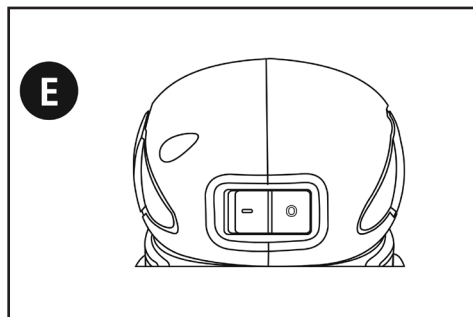

Para encender el interruptor, oprima el botón marcado en el interruptor de encendido/apagado (1) (Fig. E).

Para apagar el interruptor, oprima el botón marcado en el interruptor de encendido/apagado (2).

LIJADO

Sujete la pieza de trabajo con abrazaderas o de alguna otra forma para evitar que se mueva bajo la lijadora durante el lijado.

⚠ADVERTENCIA: Una pieza de trabajo no asegurada puede ser arrojada contra el operador provocándole lesiones.

Coloque la lijadora sobre la pieza de trabajo de manera que toda la superficie del papel de lija esté en contacto con esta. Encienda la lijadora según la descripción anterior. Mueva la lijadora lentamente sobre la pieza de trabajo en varias pasadas con movimientos cruzados, circulares o en líneas paralelas.

Debido a que el movimiento orbital de la almohadilla de lijado es en círculos pequeños, no es necesario mover la lijadora siguiendo la veta o en la misma dirección para pasadas consecutivas.

Al finalizar la tarea de lijado, apague la lijadora oprimiendo el lado opuesto del interruptor de encendido/apagado. Espere hasta que la almohadilla de lijado se detenga por completo antes de separarla de la pieza de trabajo.

⚠ADVERTENCIA: La lijadora solo debe encenderse cuando toda la superficie de la almohadilla de lijado está en contacto con la pieza de trabajo. No seguir este procedimiento de lijado puede causar que el papel de lija se suelte y dar como resultado una posible lesión.

NOTA: Sostenga la lijadora utilizando el agarre que se encuentra en la parte superior de esta. Tenga cuidado para NO cubrir las ventilaciones de enfriamiento del motor con su mano. Si se cubren las ventilaciones de enfriamiento,

puede producirse daño en el motor producto del sobrecalentamiento.

NO FUERCE LA LIJADORA. Por lo general, el peso de la lijadora brinda la presión adecuada. Permita que la lijadora y el papel de lija hagan el trabajo. La aplicación de presión adicional desacelerará el motor, aumentará el desgaste del papel de lija y reducirá enormemente la velocidad de la lijadora. Si se aplica una presión excesiva hacia abajo, puede producirse daño en el motor. Además, esto producirá un acabado de inferior calidad en la pieza de trabajo lijada. Cualquier acabado o resina en la madera se ablandará producto del calor de la fricción, provocando que el papel de lija se atasque con mucha rapidez. No lije en una sola área durante mucho tiempo ya que la rápida acción de la lijadora puede eliminar demasiado material, haciendo que la superficie quede desapareja.

Los períodos de lijado prolongados pueden tender a sobrecalentar el motor. Si esto ocurre, apague la lijadora, espere hasta que la almohadilla de lijado se detenga por completo y sepárela de la pieza de trabajo. Verifique para asegurarse de que su mano no ha estado cubriendo las ventilaciones.

DETECCIÓN DE PROBLEMAS

PROBLEMA	CAUSA POSIBLE	SOLUCIÓN POSIBLE
La unidad no enciende.	• Cable desenchufado.	• Enchufe el cargador en un tomacorriente que funcione.
	• Fusible quemado.	• Reemplace el fusible quemado. (Si repetidamente el producto hace que el fusible del circuito se queme, deje de utilizarlo inmediatamente y haga que le realicen mantenimiento en un centro de mantenimiento PROMAKER® o en un centro de servicio autorizado.)
	• El interruptor automático está activado.	• Reinicie el interruptor automático. (Si repetidamente el producto hace que el fusible del circuito se queme, deje de utilizarlo inmediatamente y haga que le realicen mantenimiento en un centro de mantenimiento PROMAKER® o en un centro de servicio autorizado.)
	• Interruptor o cable dañado.	• Haga reparar el cable o el interruptor en un centro de mantenimiento PROMAKER® o en un centro de mantenimiento autorizado.

MANTENIMIENTO

Utilice únicamente jabón suave y un trapo húmedo para limpiar la herramienta. Nunca permita que se introduzcan líquidos en la herramienta; nunca sumerja ninguna parte de la herramienta en ningún líquido.

IMPORTANTE: Para garantizar la **SEGURIDAD** y la **CONFIABILIDAD**

del producto, las reparaciones, el mantenimiento y los ajustes deberán efectuarse en centros de servicio autorizado u otras organizaciones de servicio calificado, que utilicen siempre refacciones idénticas.

ACCESSORIOS

⚠ADVERTENCIA: Dado que los accesorios, distintos de los ofrecidos por PROMAKER®, no han sido probados con este producto, el uso de accesorios diferentes con esta herramienta podrían ser peligrosos. Para reducir el riesgo de lesiones, sólo utilice productos PROMAKER. Los accesorios recomendados deben coincidir con este producto. PROMAKER® tiene una línea de accesorios y repuestos disponible en los Centros de Servicio Autorizados. Visite nuestro sitio web www.promakertools.com para ver nuestro catálogo o para conseguir su proveedor más cercano.

GARANTÍA

1. **PROMAKER®**, mediante su garantía **PX2** para herramientas eléctricas consta de las siguientes características:

- Cubre los productos durante **2 años** a partir de la fecha de compra contra cualquier defecto en su funcionamiento, por fallas en los materiales o mano de obra empleada en su fabricación.
- Ofrece **2 años** de servicio de mantenimiento y mano de obra gratuita para cambio de consumibles.
- Otorga un periodo de prueba de **2 meses** donde puede canjear la herramienta por una de mayor capacidad si el rendimiento no cumple con su requerimiento,

abonando la diferencia del precio.

- Todos los atributos ofrecidos por la garantía son válidos presentando la factura de compra original.

2. Para el servicio de garantía, por favor póngase en contacto con el Centro de Servicio Autorizado, Presente la tarjeta de garantía y la factura original para el servicio de garantía.

3. La presente Garantía NO aplica en:

- Daños por transporte después de las ventas.
- Servicios no proporcionados por nuestros centros de servicio autorizado.
- Accesorios y piezas de repuesto, si los hay, incluidos en el embalaje (Paquete).
- El daño producido por el uso comercial o industrial, ya que este producto es pensado solo para uso en Hágalo usted mismo (DIY).
-

EC DECLARACIÓN DE CONFORMIDAD

Declaramos que la máquina descrita a continuación cumple con las Directrices básicas de seguridad pertinentes, tanto en su diseño básico como en su construcción, así como en la versión puesta en circulación por nosotros. Esta declaración dejará de ser válida si la máquina se modifica sin nuestra previa aprobación.

Producto: Lijadora de Palma de 1/4”Hoja 180W

Modelo Tipo: PRO-LO180



www.promakertools.com